

Réservoir de transport de carburant TRASPO TFT380



CARACTERISTIQUES

- Poids à vide avec le groupe pompe : 162 kg.
- Capacité nominale : 366 litres.
- Remplissage 98% max : 359 litres.
- Tuyau en caoutchouc antistatique de 5 m.
- Ecouteille supérieure étanche Ø300 mm, avec plaque et contre-bride de 10 mm d'épaisseur, boulons et joint pour les carburants.
- Vanne de sûreté à trois effets, diam. 2
- Vanne à bille sur le tuyau d'aspiration, munie d'un dispositif à levier pour prévenir toute ouverture accidentelle.
- Plaques pour le levage équilibré par le haut, même à pleine charge.
- Prises latérales pour les fourches du chariot élévateur et orifices pour l'ancrage éventuel au plancher.
- Prédiposition pour la mise à la terre et liaison équipotentielle.

APPLICATIONS

Le réservoir transportable TRASPO® est construit en acier au carbone, électro-soudé, étanche - soumis à un traitement de sablage et vernis.

Réservoir à axe cylindrique horizontal monté à l'intérieur d'une structure métallique de protection antichoc et antiroulis.

OPTIONS

- Groupe vide-fûts manuel (avec pompe rotative à palettes) avec électropompe à batterie de 12V ou 24V.
- Électropompe à batterie avec débit 40 l/min (option 60 l/min) et équipée de dérivation incorporée, câbles de raccordement avec connecteur bipolaire.
- Pistolet à arrêt manuel ou automatique.
- Compte-litres à usage non commercial.
- Groupe de distribution contenu dans une armoire métallique revêtue avec de la peinture en poudre, dotée d'une fermeture à clé et équipée en fonction des besoins des clients.
- Bac de rétention : 1900 x 850 x 240

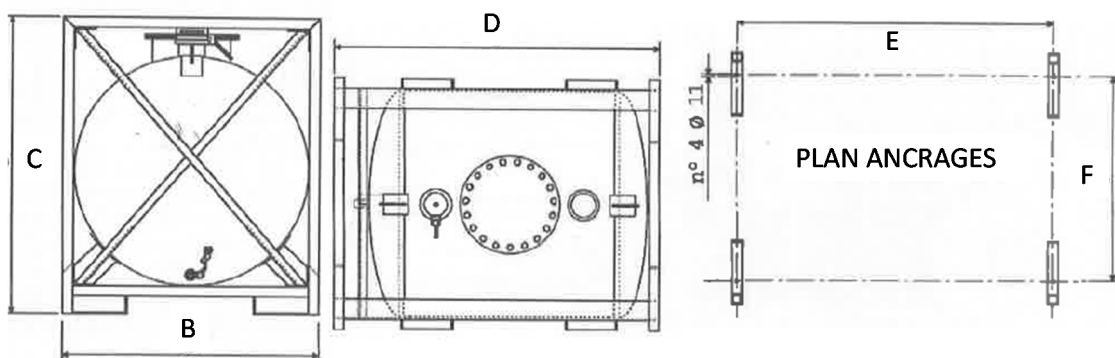

DIMENSIONS

TRASPO	Étalonnage (Kg)	Capacité (litres)	Dimensions (mm)				
			B (1)	C (2)	D	E (3)	F
TFT380	128	366	725	920	1400	1360	545

(1) Largeur

(2) Hauteur

(3) Longueur sans armature