

Mini-pelle Yanmar Vio 50U

CARACTERISTIQUES

- Poids : 4700 Kg
- Profondeur de fouille : 3550 mm
- Hauteur de déversement : 3890 mm
- Rayon de rotation arrière : 975 mm
- Vitesse de translation : 2.3 - 4.6 Km/h
- Dimensions hors tout (L x l x H) : 5250 x 1970 x 2640 mm



EQUIPEMENTS OPTIONNELS

- Peinture spéciale
- Balancier long (+200mm)
- Clapets de sécurité avec avertisseur de surcharge + anneau de levage
- GPS
- Anti démarrage (à clavier/à clé)
- Huile biologique
- 2 phares de travail LED à l'avant de la cabine
- 1 phare de travail LED à l'arrière de la cabine + 1 gyrophare LED embrochable
- 1 gyrophare jaune, base magnétique
- Radio avec clé USB
- Climatisation
- Graissage centralisé
- Godets rétro, de curage, pivotant
- Siège avec suspension pneumatique
- Ligne moyenne pression pour attache-rapide hydraulique
- Attache rapide hydraulique
- Marteau hydraulique

DIMENSIONS

Poids opérationnel +2% (Normes CE) :
 > 4700/4770 kg (chenilles caoutchouc/
 chenilles acier)

Poids de transport +2% (Normes CE) :
 > 4625/4695 kg (chenilles caoutchouc/
 chenilles acier)

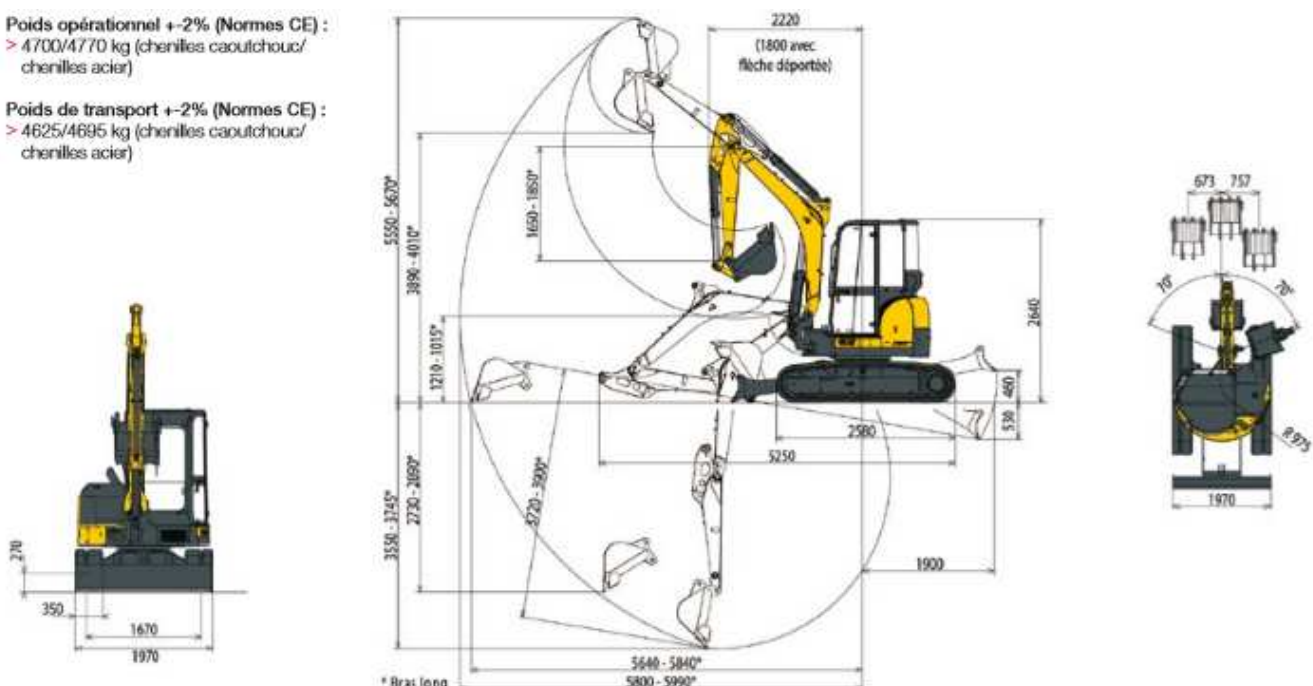

Sous réserve de modifications techniques. Dimensions données en mm avec godet standard Yanmar.