

Les Basculantes TriBennes

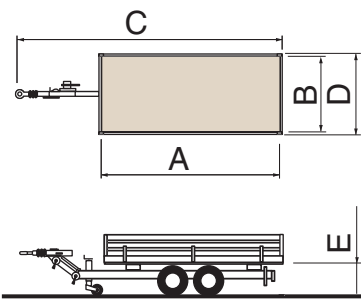

Options

- Roue de secours avec support
- Réhausse grillagée H=700mm
- Paire de rampes ALU Lg=2m50 - capacité 2T8
- Chargeur de batterie indépendant
- Porte échelles avant
- Fond tôle galva (sur plancher bois)

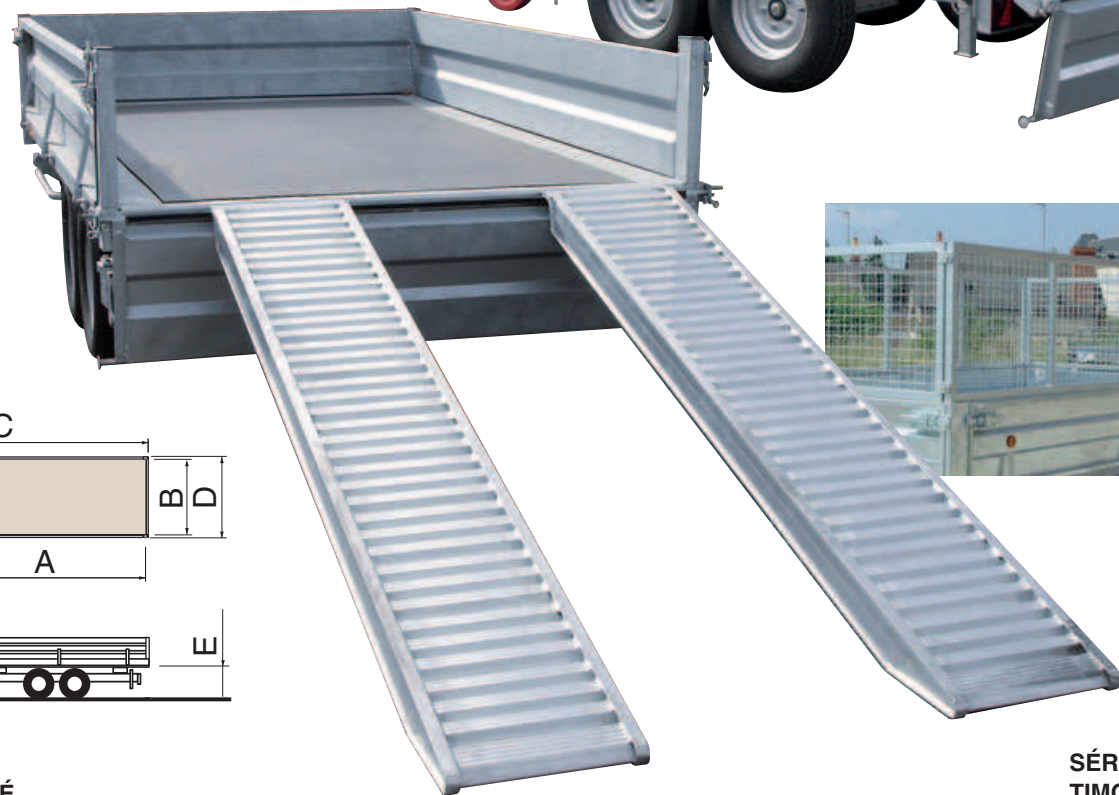

SÉRIE FLECHE EN VÉ

	PTAC Kg	CHARGE UTILE Kg	A LONG. UTILE	B LARG. UTILE	C LONG. HORS TOUT	D LARG. HORS TOUT	E HAUT. SOL	ESSIEUX	ROUES		
	TBE 200 V	2000	1250	3250	1800	4880	1950	730	2x1300kg	175 R 14	TBE 200 TA
	TBE 250 V	2500	1650	3250	1800	4880	1950	730	2x1300kg	175 R 14	TBE 250 TA
	TBE 320 V	3200	2250	3250	1800	4880	1950	760	2x1800kg	185 R 14 C	TBE 320 TA
	TBE 350 V	3500	2550	3250	1800	4880	1950	760	2x1800kg	185 R 14 C	TBE 350 TA

SÉRIE TIMON ARTICULÉ



Rampes de montée en option

Descriptif technique

- Châssis mécano-soudé et galvanisé à chaud
- 2 essieux freinés à suspension caoutchouc
- Timon articulé ou flèche en Vé avec commande de frein à inertie
- Roue jockey
- Plancher bois bakélaisé épaisseur 15mm
- Ridelles et poteaux amovibles (hauteur ridelles 400mm)
- Ridelle arrière à double sens d'ouverture
- Basculement par vérin hydraulique et centrale électrique 12V
- Alimentation de la pompe par une batterie montée d'origine
- Pieds de béquillage arrière
- Signalisation avec feux arrière encastrés

