

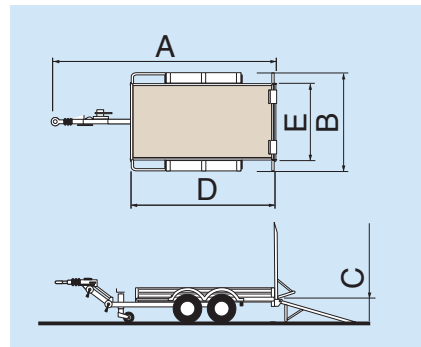

Avec option ridelle arrière et butée de rouleau



Avec option ridelle arrière et butée de rouleau



Options :

- Roue de secours (fixation sur ridelle)
- Convertisseur 12/24V
- Ridelle arrière
- Butée de rouleau
- Chaînes d'arrimage
- Antivol d'anneau avec support intégré sur la remorque
- Boîte à documents
- 3ème rampe de montée

Variantes :

- Rampes ALU (gain de poids 40 kg par remorque)
- Timon articulé "standard"
- Flèche en V

Options



Roue de secours



Convertisseur 12/24V.



Butée de rouleau réglable

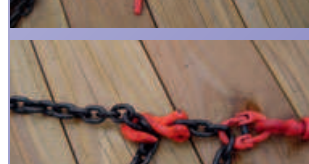
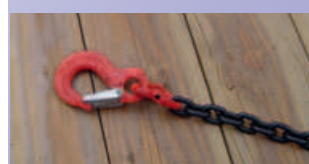

Chaînes d'arrimage



Antivol coiffant pour anneau avec support intégré sur la remorque

Une gamme de porte-engins robustes.

PTAC de 2500 à 3500 kg.



Avec option butée de rouleau

Descriptif Technique

- Châssis mécano-boulonné et galvanisé à chaud
- Timon articulé à réglage par manivelle
- 2 rampes acier + bois
- Assistance au relevage des rampes par ressorts
- Rampes arrières réglables en largeur
- Béquillage automatique avec les rampes
- 6 points d'arrimage pour chaînes ou sangles
- Plancher feuilluré, épaisseur 30 mm
- Anneau d'attelage ou boîtier à rotule
- Roue jockey TP avec roue escamotable
- Garde boue acier

Avec option ridelle arrière



Série Timon	PTAC	Charge utile	Longueur hors tout	Largeur hors tout	Hauteur plateau vide	Longueur utile	Largeur utile	Essieu	Roues
Articulé	kg	kg	A	B	C	D	E		
PE 30 TA 250 AF CLASSIC	2500	1780	5765	2030	540	3000	1410	2 x 1300 kg	175 R 14 C
PE 30 TA 350 AF CLASSIC	3500	2750	5765	2030	540	3000	1410	2 x 1800 kg	185 R 14 C
PE 35 TA 350 AF CLASSIC	3500	2700	6265	2340	540	3500	1720	2 x 1800 kg	185 R 14 C
PE 35 XL TA 350 AF CLASSIC	3500	2670	6265	2500	540	3500	1890	2 x 1800 kg	185 R 14 C
PE 40 TA 350 AF CLASSIC	3500	2640	6765	2340	540	4000	1720	2 x 1800 kg	185 R 14 C
PE 40 XL TA 350 AF CLASSIC	3500	2610	6765	2500	540	4000	1890	2 x 1800 kg	185 R 14 C